

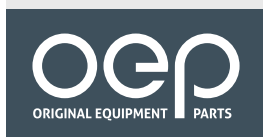

NORMACONNECT® AccuSeal



Collier haute performance pour le raccordement de deux tuyaux d'échappement qui s'emboîtent

- ✓ Le bloc de réaction sert d'arrêt défini et évite la déformation de la pompe
- ✓ Répartition homogène de la force de serrage sur 360°
- ✓ Installation durable sans dégradation des extrémités du tube

 Admission d'air et induction

 Systèmes de refroidissement

 Installations de turbocompresseur

 Systèmes d'échappement

 Systèmes de carburant et d'huile

 Fixation et maintien

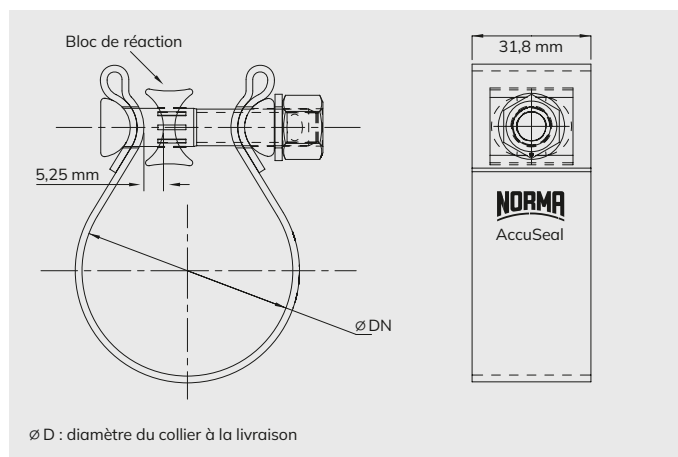

Applications

Les colliers AccuSeal sont utilisés pour raccorder deux tuyaux d'échappement qui s'emboîtent dans les sections arrière et centrale des véhicules commerciaux et de transport de passagers. Recommandé pour les tuyaux d'une épaisseur de paroi comprise entre 1,2 et 1,6 mm.

Matériaux

Groupe	W1, W3, W4
--------	------------

Référence	Description	Diamètre du collier à la livraison (Ø D en mm)	Matériau	Quantité d'emballage (pièces)
0366 6100 564	AccuSeal 564	56,40	W1	50
0366 6100 629	AccuSeal 629	62,90	W1	50
0366 6100 656	AccuSeal 656	65,60	W1	50
0366 6100 689	AccuSeal 689	68,90	W1	50
0366 6110 706	AccuSeal 706	70,60	W1	50
0366 6100 949	AccuSeal 949	94,90	W1	50
0366 6121 072	AccuSeal 1072	107,20	W1	50
0366 6101 582	AccuSeal 1582	158,20	W1	25
0366 6100 476	AccuSeal 476	47,60	W3	50
0366 6100 506	AccuSeal 506	50,60	W3	50
0366 6100 520	AccuSeal 520	52,00	W3	50
0366 6100 549	AccuSeal 549	54,90	W3	50
0366 6110 564	AccuSeal 564	56,40	W3	50
0366 6110 606	AccuSeal 606	60,60	W3	50
0366 6120 629	AccuSeal 629	62,90	W3	50
0366 6110 649	AccuSeal 649	64,90	W3	50
0366 6110 656	AccuSeal 656	65,60	W3	50
0366 6100 691	AccuSeal 691	69,10	W3	50
0366 6120 706	AccuSeal 706	70,60	W3	50
0366 6000 756	AccuSeal 756	75,60	W3	50
0366 6120 818	AccuSeal 818	81,80	W3	50
0366 6110 949	AccuSeal 949	94,90	W3	50
0366 6111 072	AccuSeal 1072	107,20	W3	50
0366 6101 326	AccuSeal 1326	132,60	W3	50
0366 6111 582	AccuSeal 1582	158,20	W3	50
0366 6120 506	AccuSeal 506	50,60	W4	50
0366 6120 556	AccuSeal 556	55,60	W4	50
0366 6120 606	AccuSeal 606	60,60	W4	50
0366 6110 626	AccuSeal 626	62,60	W4	50
0366 6120 656	AccuSeal 656	65,60	W4	50
0366 6130 706	AccuSeal 706	70,60	W4	50
0366 6100 756	AccuSeal 756	75,60	W4	50
0366 6100 816	AccuSeal 816	81,60	W4	50
0366 6001 327	AccuSeal 1327	132,70	W4	50

Vous recherchez le raccord AccuSeal adapté à votre application ? Contactez-nous !

Pour des performances d'étanchéité optimales, choisissez le raccord AccuSeal adapté. Le choix du raccord AccuSeal qu'il vous faut dépend de plusieurs paramètres, y compris le diamètre, l'épaisseur et le matériau sur les parties mâle et femelle du tuyau d'échappement. Contactez l'équipe commerciale NORMA ou le représentant commercial de votre distributeur en lui fournissant les détails ci-dessus (Figure 3) pour sélectionner le collier AccuSeal adapté à votre application.

Figure 1 Conception de SealSlot

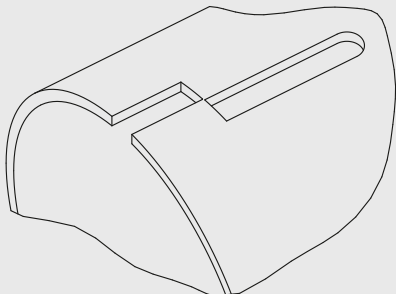
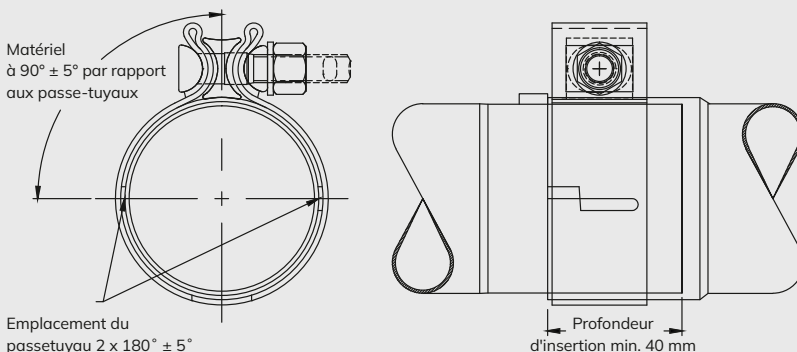

Figure 2 Exemple de tuyau d'échappement – Configuration de montage AccuSeal



Notas

- ✓ Pour assurer une étanchéité performante, il est recommandé d'utiliser le collier AccuSeal de conception SealSlot (Figure 1). Veuillez nous contacter pour plus d'informations sur la conception SealSlot.
- ✓ Utilisez un système à deux passe-tuyaux pour assurer des performances d'étanchéité optimales. Nous recommandons deux passe-tuyaux symétriques orientés à 90° sur chaque côté du centre du bloc de réaction (Figure 2).
- ✓ Pour assurer la performance d'étanchéité du raccord AccuSeal, la profondeur d'insertion doit être de 40 mm au minimum (Figure 2).

Figure 3 Information requise pour sélectionner le collier AccuSeal adapté

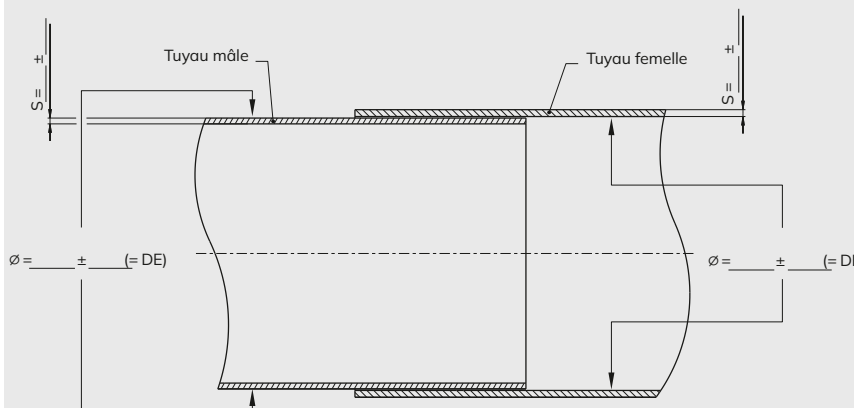

Avantages supplémentaires

- ✓ Les raccords d'échappement peuvent être réparés et sont faciles à démonter.
- ✓ Collier disponible en différents matériaux pour couvrir une large gamme de tuyaux d'échappement
- ✓ Faible poids et faible taux de fuite

NORMACONNECT® AccuSeal fait partie d'une gamme étendue. Découvrez d'autres produits !



NORMACONNECT® SEC



NORMACONNECT® EuroCoupler



Avez-vous des questions ? Souhaitez-vous un entretien personnalisé ?
 N'hésitez pas à contacter notre équipe Après-vente automobile ! Assistance téléphonique : +33 1 60 93 01 50
 Pour plus d'informations sur nos produits Après-vente automobile, visitez notre site web : norma-aftermarket.com/fr

