

NORMACONNECT® SEC



Conexión acampanada con posible ajuste angular de los tubos de escape

- ✓ El fleje adaptado para conexiones de brida en forma de bola ofrece una unión más sólida
- ✓ El tornillo Torx con arandela integrada permite una instalación y desinstalación más sencillas
- ✓ Los silenciadores se pueden girar durante la instalación
- ✓ Fuerza de compresión superior a altos niveles de temperatura gracias al revestimiento antiagarrotamiento libre de cromo (VI)

 Admisión de aire e inducción

 Sistemas de escape

 Sistemas de refrigeración

 Sistemas de carburante y aceite

 Instalaciones de turbocompresor

 Fijación y retención

NORMACONNECT® SEC

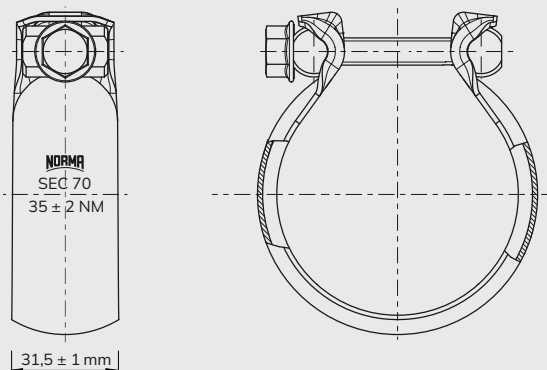

Aplicaciones

Para juntas de baja fuga en las secciones central y trasera de sistemas de escape de automóviles y camiones con temperaturas de funcionamiento en la superficie de la abrazadera de hasta 700 °C.

Material

Grupo	W2
Ancho	1.4301 (AISI 304)
Turrones	1.0718 (AISI 12L13)
Tornillo	Grado 10.9 (aleación de acero, templado y revenido)

Número de artículo	Descripción	ØDN* (mm)	Cantidad del embalaje (uds.)
0595 6312 055 - 1	SEC 55	55	50
0595 5312 060 - 1	SEC 60	60	50
0595 5312 065 - 1	SEC 65	65	50
0595 6312 070 - 1	SEC 70	70	50
0595 6342 075	SEC 75	75	50

*ØDN: diámetro del tubo

Ventajas técnicas

- ✓ Permite/compensa una desviación angular del tubo de hasta ± 3°
- ✓ Los turrones macizos reducen las fuerzas tensoras sobre el perno y el bloqueomecánico
- ✓ Alta resistencia a la temperatura
- ✓ Bajo peso y reducida tasa de fugas

NORMACONNECT® SEC forma parte de un amplio catálogo. ¡Descubra más!



NORMACONNECT® EuroCoupler



NORMACONNECT® CC



¿Tiene preguntas o necesita una consulta personal?

No dude en ponerse en contacto con nuestro equipo de del Mercado de Recambios de Automoción. Línea directa +24 93 432 99 55. Visite nuestro sitio web para obtener más información sobre nuestros productos para el mercado secundario automotriz: norma-aftermarket.com/es

